

FLC CBD 4 CONTROLBOX

Merkmale:

- Anschlussmöglichkeit von bis zu 4 Antrieben/ Säulen FL50
 - Netzspannung: 120 V AC / 60 Hz oder 230 V AC / 50 Hz
 - Kompakter, kraftvoller Ringkerntransformator
 - Der Stromverbrauch im Standby-Modus beträgt nur 0,1 Watt mit FLC CBD4 ZERO
 - Farbe: schwarz
 - Austauschbares Standard Netzkabel
 - Überlastschutz (EOP) mit individueller Strombegrenzung
 - Soft-Start/Stop-Funktion
 - Zugentlastung für Netzkabel
 - Automatische Erkennung der Anzahl der angeschlossenen Antriebe
 - Automatische Erkennung des angeschlossenen Antriebstyps
- Optionen:
- SLS Eingang
 - Anti-Collision
 - Netzfreeschaltung
 - Simulations-Funktion (für Dauertests oder Vorführungen auf Messen)
 - Konfigurator für Kunden zum Konfigurieren oder Programmieren
 - Multiparallel-System für bis zu 16 Säulen



Einbaumaße:

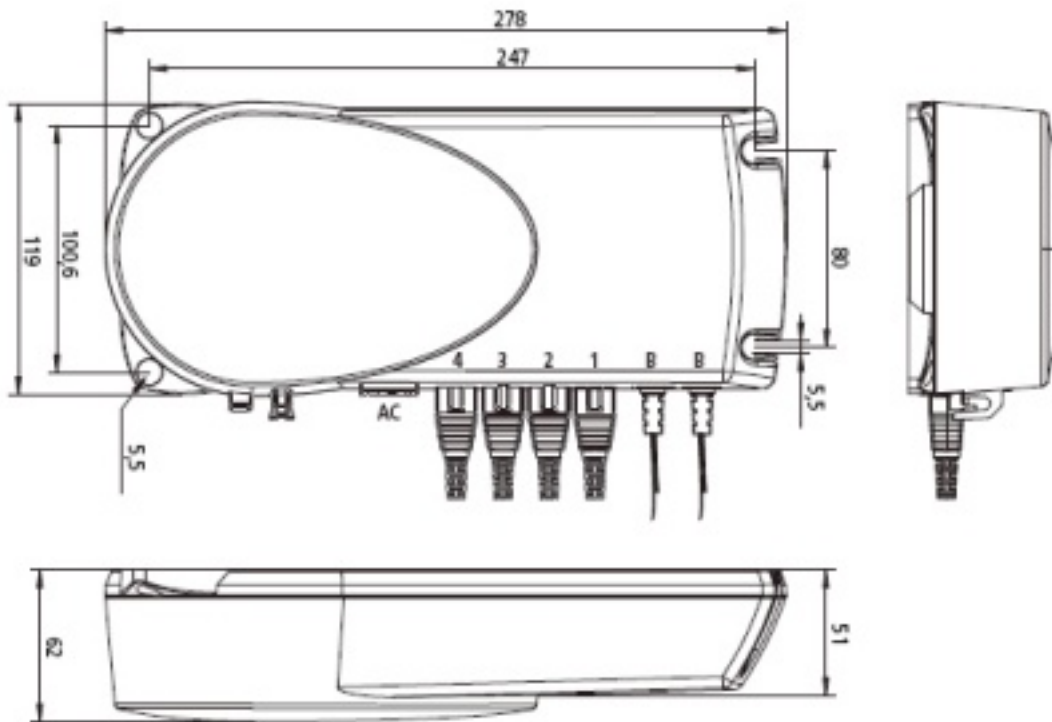

Impressum

FLATLIFT TV Lift Systeme GmbH
Gewerbegebiet Südwest
Niedesheimer Str. 15
67547 Worms
Tel.: +49 (0) 62 41 30 56 00
Fax.: +49 (0) 62 41 30 56 012
Info@flatlift.de
www.flatlift.de
Geschäftsführer: Sascha Rissel
HRA Mainz: HRB 40436
USt.-ID: Auf Anfrage

Nutzungsbedingungen

Der Anwender ist für den sach- und fachgerechten Einsatz der FLATLIFT Produkte verantwortlich. FLATLIFT legt großen Wert auf eine sorgfältige und aktuelle Dokumentation der Produkte. Dennoch kann es aufgrund einer kontinuierlichen Weiterentwicklung zu Änderungen der technischen Daten kommen. Diese Änderungen werden ohne vorherige Ankündigung vorgenommen. Daher kann FLATLIFT nicht garantieren, dass diese Informationen auf Dauer Gültigkeit besitzen. Aus den gleichen Gründen kann FLATLIFT auch nicht garantieren, dass ein bestimmtes Produkt auf Dauer lieferbar ist. Produkte können aus dem Vertrieb genommen werden, auch wenn diese noch auf der Homepage oder in Prospekten aufgeführt sind. Es gelten die Allgemeinen Geschäftsbedingungen von FLATLIFT.

Impress

FLATLIFT TV Lift Systeme GmbH
Gewerbegebiet Südwest
Niedesheimer Str. 15
67547 Worms
Tel.: +49 (0) 62 41 30 56 00
Fax.: +49 (0) 62 41 30 56 012
Info@flatlift.de
www.flatlift.de
CEO: Sascha Rissel
HRA Mainz: HRB 40436
USt.-ID: by request